

**Standplattform für flexibles Arbeiten**

**ProTrac für Traktion und Standsicherheit  
in allen Situationen**

**Feinfühliges Heben/Senken  
durch Proportionalhydraulik**

**Elektrische Deichsellenkung (optional)  
für bequemes Lenken**



## ERC 212/214/216

### Elektro-Deichselstapler (1200/1400/1600 kg)

Der Jungheinrich ERC 212/214/216 ist eine Kombination aus wendigem Deichselstapler und schnellem, komfortablen Mitfahrergerät.

Als Deichselstapler bietet der ERC:

- Hervorragende Sichtverhältnisse durch das schlanke Hubgerüst.
- Komfortable Bedienung der Hub-/Senk-funktion vom Deichselkopf aus.
- Einlagerung in Regalfächer bis 5350 mm (ERC 214).
- Eine sichere Vierpunktauflage der Räder beim Ein-/Ausstapeln durch hydraulische Arretierung der Stützräder.
- Feinfühliges Steuerung der Hub- und Senk-geschwindigkeit durch die Jungheinrich-Proportionalhydraulik – z. B. für das exakte, sanfte Absetzen der Last im Regal.

Und geht es beim Stapeln oder z. B. bei der Lastaufnahme im Lkw einmal enger zu, werden die Fahrerstandplattform und der Seitenschutz einfach eingeklappt und der ERC wird wieder zum platzsparenden Mitgängerfahrzeug. Die geringe Höhe der Fahrerstandplattform sichert dabei einen leichten, schnellen Auf- bzw. Abstieg.

In seiner Funktion als Mitfahrergerät bietet der ERC:

- Wirtschaftlichen Warenumschiag/-transport über längere Strecken.
- Hohen Komfort und Entlastung der Wirbelsäule durch gefederte Standplattform.
- Sichere Traktion auch auf unebenen Böden durch „ProTrac“.

- Leichte Handhabung/Steuerung durch elektrische Lenkung (optional).

Ganz gleich welcher Einsatz dabei gerade ansteht: Batterien bis zu einer Kapazität von 375 Ah sowie die Möglichkeit einer seitlichen Batterieentnahme für den Mehrschichtbetrieb (optional) sorgen in jedem Fall dafür, dass dem ERC auch im härtesten Einsatzfall nicht die „Puste“ ausgeht.

# ERC 212/214/216

ERC 212

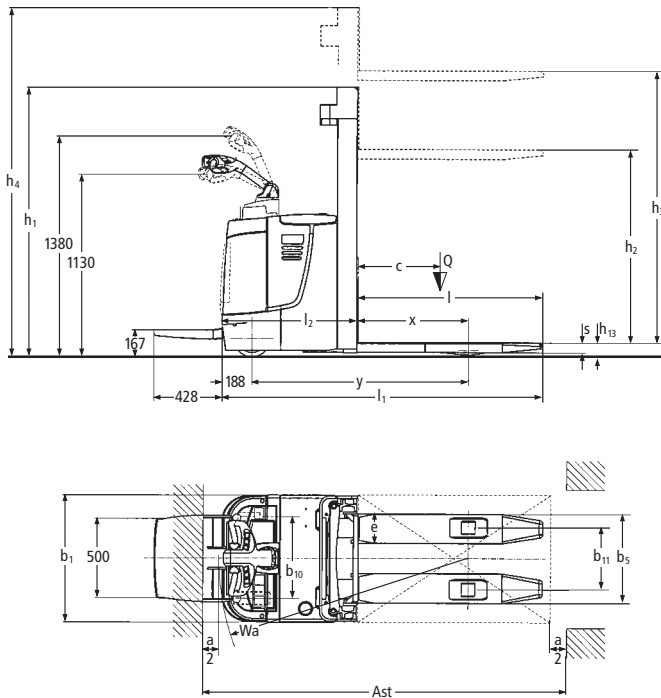

ERC 214/216

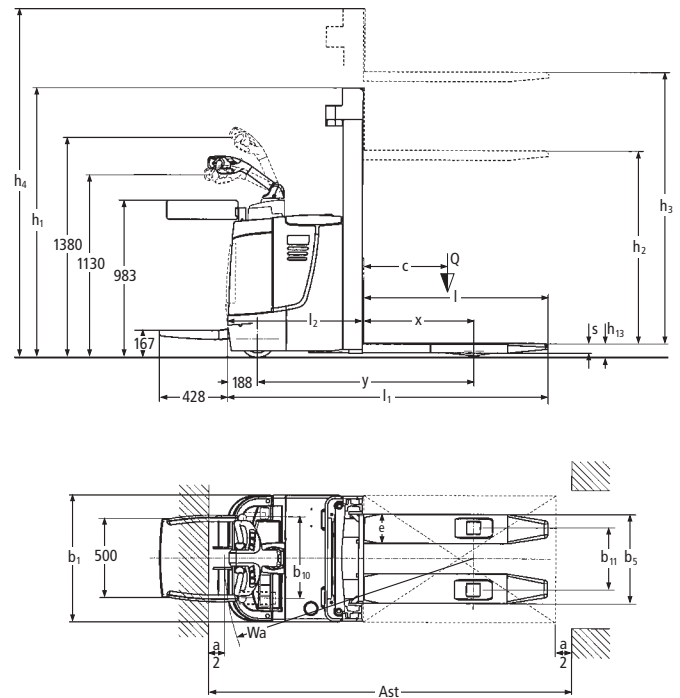

Standard-Hubgerüst-Ausführungen (mm)								
Mastausführung	Bauhöhe eingefahren	Hub	Freihub	Bauhöhe ausgefahren	Bauhöhe eingefahren	Hub	Freihub	Bauhöhe ausgefahren
	$h_1$	$h_3$	$h_2$	$h_4$	$h_1$	$h_3$	$h_2$	$h_4$
	<b>ERC 212/214</b>				<b>ERC 216</b>			
Zweifach ZT	1750 <sup>1)</sup>	2500	100	2980	1750 <sup>1)</sup>	2400	100	2930
	1850 <sup>1)</sup>	2700	100	3180	1850 <sup>1)</sup>	2600	100	3130
	1950 <sup>1)</sup>	2900	100	3380	1950 <sup>1)</sup>	2800	100	3330
	2100 <sup>1)</sup>	3200	100	3680	2100 <sup>1)</sup>	3100	100	3630
	2300 <sup>1)</sup>	3600	100	4080	2300 <sup>1)</sup>	3500	100	4030
	—	—	—	—	2450 <sup>1)</sup>	3800	100	4330
	2550 <sup>1)</sup>	4100	100	4580	2550 <sup>1)</sup>	4000	100	4530
	2650 <sup>1)</sup>	4300	100	4780	2650 <sup>1)</sup>	4200	100	4730
Zweifach ZZ	1700	2500	1220	2980	1700	2400	1170	2930
	1900	2900	1420	3380	1900	2800	1370	3330
	2050	3200	1570	3680	2050	3100	1520	3630
	2250	3600	1770	4080	2250	3500	1720	4030
	2500	4100	2020	4580	2500	4000	1970	4530
	2600	4300	2120	4780	2600	4200	2070	4730
Dreifach DZ	1830	4090	1350	4570	1830	3990	1300	4520
	1900	4300	1420	4780	1900	4200	1370	4730
	2030 <sup>2)</sup>	4690	1550	5180	2030	4590	1500	5130
	2250 <sup>2)</sup>	5350	1770	5830	2250	5250	1720	5780

1) Bauhöhe  $h_1$  angegeben bei 100 mm Freihub  
 2) nur ERC 214

Kennzeichen	1.1	Hersteller (Kurzbezeichnung)	Jungheinrich	Jungheinrich	Jungheinrich	1.1	
	1.2	Typzeichen des Herstellers	<b>ERC 212</b>	<b>ERC 214</b>	<b>ERC 216</b>	1.2	
	1.3	Antrieb (Elektro, Diesel, Benzin, Treibgas, Netzelektro, manuell)	Elektro	Elektro	Elektro	1.3	
	1.4	Bedienung (Hand, Geh, Stand, Sitz, Kommissionierer)	Geh	Geh	Geh	1.4	
	1.5	Tragfähigkeit/Last	Q (t)	1,2	1,4	1,6	1.5
	1.6	Lastschwerpunkt Abstand	c (mm)	600	600	600	1.6
	1.8	Lastabstand	x (mm)	689 <sup>1)</sup>	689 <sup>1)</sup>	689 <sup>1)</sup>	1.8
	1.9	Radstand	y (mm)	1357	1357	1357	1.9
	Gewichte	2.1	Eigengewicht	kg	1220	1230	1218
2.2		Achslast mit Last vorn/hinten	kg	930 / 1490	940 / 1690	950 / 1880	2.2
2.3		Achslast ohne Last vorn/hinten	kg	880 / 340	890 / 340	890 / 340	2.3
Räder, Fahrwerk	3.1	Bereifung (Vollgummi, Superelastik, Luft, Polyurethan)	Vulkollan	Vulkollan	Vulkollan	3.1	
	3.2	Reifengröße, vorn	230 x 70	230 x 70	230 x 70	3.2	
	3.3	Reifengröße, hinten	85 x 110 <sup>3)</sup>	85 x 110 <sup>3)</sup>	85 x 110 <sup>3)</sup>	3.3	
	3.4	Zusatzräder (Abmessungen)	140 x 54	140 x 54	140 x 54	3.4	
	3.5	Räder, Anzahl vorn/hinten (x = angetrieben)	1x + 1/2	1x + 1/2	1x + 1/2	3.5	
	3.6	Spurweite, vorn	b <sub>10</sub> (mm)	513	513	513	3.6
	3.7	Spurweite, hinten	b <sub>11</sub> (mm)	390	390	390	3.7
Grundabmessungen	4.2	Höhe Hubgerüst eingefahren	h <sub>1</sub> (mm)	1750	1750	1750	4.2
	4.3	Freihub	h <sub>2</sub> (mm)	100	100	100	4.3
	4.4	Hub	h <sub>3</sub> (mm)	2500	2500	2400	4.4
	4.5	Höhe Hubgerüst ausgefahren	h <sub>4</sub> (mm)	2981	2981	2931	4.5
	4.9	Höhe Deichsel in Fahrstellung min./max.	h <sub>14</sub> (mm)	1130 / 1380	1130 / 1380	1130 / 1380	4.9
	4.15	Höhe gesenkt	h <sub>13</sub> (mm)	90	90	90	4.15
	4.19	Gesamtlänge	l <sub>1</sub> (mm)	2006 <sup>2)</sup>	2006 <sup>2)</sup>	2006 <sup>2)</sup>	4.19
	4.20	Länge einschl. Gabelrücken	l <sub>2</sub> (mm)	856 <sup>2)</sup>	856 <sup>2)</sup>	856 <sup>2)</sup>	4.20
	4.21	Gesamtbreite	b <sub>1</sub> /b <sub>2</sub> (mm)	800	800	800	4.21
	4.22	Gabelzinkenmaße	s/e/l (mm)	56 / 185 / 1150	56 / 185 / 1150	61 / 185 / 1150	4.22
	4.25	Gabelaußenabstand	b <sub>5</sub> (mm)	560	560	560	4.25
	4.32	Bodenfreiheit Mitte Radstand	m <sub>2</sub> (mm)	30	30	30	4.32
	4.33	Arbeitsgangbreite bei Palette 1000x1200 quer	Ast (mm)	2441 <sup>2)</sup>	2441 <sup>2)</sup>	2441 <sup>2)</sup>	4.33
	4.34	Arbeitsgangbreite bei Palette 800x1200 längs	Ast (mm)	2414 <sup>2)</sup>	2414 <sup>2)</sup>	2414 <sup>2)</sup>	4.34
	4.35	Wenderadius	Wa (mm)	1565	1565	1565	4.35
Leistungsdaten	5.1	Fahrgeschwindigkeit mit/ohne Last	km/h	6,0 / 6,0	7,5 / 8,5	7,0 / 8,5	5.1
	5.2	Hubgeschwindigkeit mit/ohne Last	m/s	0,19 / 0,26	0,18 / 0,26	0,17 / 0,26	5.2
	5.3	Senkgeschwindigkeit mit/ohne Last	m/s	0,43 / 0,43	0,43 / 0,43	0,43 / 0,43	5.3
	5.8	Max. Steigfähigkeit mit/ohne Last	%	9/16	8/16	7/16	5.8
	5.10	Betriebsbremse		Elektromagnet	Elektromagnet	Elektromagnet	5.10
E-Motor	6.1	Fahrmotor, Leistung S <sub>2</sub> 60 min.	kW	2	2	2	6.1
	6.2	Hubmotor, Leistung bei S <sub>3</sub> 15 % <sup>4)</sup>	kW	3,6	3,6	3,6	6.2
	6.3	Batterie nach DIN 43531/35/36 A, B, C, nein		B 3EPzS	B 3EPzS	B 3EPzS	6.3
	6.4	Batteriespannung, Nennkapazität K <sub>5</sub>	V/Ah	24V / 345Ah / 330	24V / 345Ah	24V / 345Ah	6.4
	6.5	Batteriegewicht	kg	288	288	288	6.5
	6.6	Energieverbrauch nach VDI-Zyklus	kWh/h	1,52	1,66	1,83	6.6
Sonstiges	8.1	Art der Fahrsteuerung		Impuls	Impuls	Impuls	8.1
	8.4	Schalldruckpegel nach EN 12 053, Fahrerohr	dB (A)	68	68	68	8.4

1) DZ - 35 mm; ERC 216 = DZ - 43 mm  
 2) DZ + 35 mm; ERC 216 = DZ - 35 mm  
 3) Tandem: 85 x 85  
 4) bei S<sub>3</sub> 10 %

# Vorteile nutzen



ERC 212 mit hoch-/heruntergeklappter Standplattform

## Flexible Einsatzmöglichkeiten

Verschiedene Plattformauführungen bieten unterschiedliche Nutzungsmöglichkeiten:

Ausführung 1: Klappbare Standplattform ohne Seitenstützen (ERC 212)

- Mitgängerbetrieb.
- Max. Fahrgeschwindigkeit (6 km/h) mit heruntergeklappter Standplattform.
- Reduzierte Fahrgeschwindigkeit (4,4 km/h) bei hochgeklappter Standplattform.

Ausführung 2: Klappbare Standplattform mit Seitenstützen (ERC 214 / 216)

- Mitgänger-/Mitfahrerbetrieb.
- Reduzierte Fahrgeschwindigkeit (6 km/h) mit eingeklappten Seitenstützen.
- Reduzierte Fahrgeschwindigkeit (4,4 km/h) im Mitgängerbetrieb.

## Leistungsstarker Fahrmotor und „intelligente“ Steuerung

Fortschrittlichste Antriebstechnik mit kräftigem 2-kW-Nebenschluss-Fahrmotor (KB 60 min) und Steuerungselektronik (Speed-Control) gewährleisten das sichere Fahrverhalten. Mit Anpassungsmöglichkeiten an jeden Einsatzfall:

- Die am Fahrshalter vorgegebene Geschwindigkeit wird in jeder Fahrsituation – auch bei Steigung/Gefälle – beibehalten.
- Individuell einstellbare Fahrparameter ermöglichen optimale Anpassung an jeden Bedarfsfall.

- Energierückgewinnung durch generatorische Bremse bei Zurücknahme der Fahrgeschwindigkeit.
- Zweijährige Gewährleistung auf den Fahrmotor.

## Komfortables Ein- und Ausstapeln

Alle Hub-/Senkfunktionen werden bequem und ohne Umgreifen vom Deichselkopf aus gesteuert. Die Jungheinrich-Proportionalhydraulik ermöglicht dabei die feinfühligste Steuerung der Hub- und der Senkgeschwindigkeit – wichtig für das exakte, sanfte Absetzen der Last im Regal oder das exakte Positionieren der Last beim Ein-/Ausstapeln. Bei engen Platzverhältnissen werden Standplattform und Seitenschutz einfach eingeklappt und der ERC wird als Mitgängerfahrzeug eingesetzt. Die geringe Höhe der Plattform sichert dabei einen leichten Auf-/Abstieg.



Ausstapeln mit dem ERC

## Stets ausreichende Traktion

Jungheinrich-ProTrac optimiert die Traktion des Antriebsrades. Ein Federdämpfersystem im Stützrad verhindert bei unebenen Bodenverhältnissen ein Durchrutschen des Antriebsrades. Beim Ein-/Ausstapeln bietet ProTrac festen Stand auf allen vier Rädern durch die hydraulische Arretierung des Stützrades ab 1800 mm Hubhöhe.



Taster für feinfühliges Heben und Senken, sowie Hupen

## Bequemes und sicheres Arbeiten

- Die elektrische Deichsellenkung (optional) untersetzt bei Geradeausfahrt die Deichselbewegung. Der Vorteil: stabiler Geradeauslauf. Darüber hinaus sorgen die geringen Lenkkräfte für ein ermüdungsfreies Arbeiten.
- Die Taster für feinfühliges Heben und Senken in der Deichsel sind unterschiedlich geformt. So „fühlt“ der Bediener, welchen Taster er gedrückt hat und kann beim Ein-/Ausstapeln die Ware immer „im Auge“ behalten.
- Die gefederte Standplattform schluckt auch grobe Fahrbahnunebenheiten und entlastet so wirkungsvoll die Wirbelsäule des Bedieners.

## Lange Einsatzzeiten

Batteriekapazitäten bis zu 375 Ah sichern lange Einsatzzeiten:

- 3 EPzS 240-/3 EPzS 270-/345-/(375)Ah.
- Seitliche Batterieentnahme z. B. für Mehrschichteneinsatz (optional).

## Zusatzausstattung

- „CanDis“ und Zugangsberechtigung „CanCode“.
- Kühlhausversion.
- Lastschutzgitter.

## Jungheinrich Aktiengesellschaft

Friedrich-Ebert-Damm 129  
22047 Hamburg  
Telefon 0180 5235468\*  
Telefax 0180 5235469\*

\*Bundesweit nur € 0,12 pro Minute

info@jungheinrich.de  
www.jungheinrich.de

ISO-9001, ISO-14001  
Zertifizierungen des Qualitäts-  
und Umweltmanagements.



Jungheinrich-Flurförderzeuge  
entsprechen den europäischen  
Sicherheitsanforderungen.



**JUNGHEINRICH**  
Das lohnt sich.