

**Robustní konstrukce  
pro intenzivní nasazení**

**Pro-Trac-Link pro optimální  
jízdní vlastnosti**

**Volitelně sklopná nebo pevná  
plošina pro obsluhu**

**Volitelně elektrická oj**



## ERE 220

### Elektrický ručně vedený nízkozdvíhový vozík (2000 kg)

ERE 220 je nízkozdvíhový vozík pro flexibilní použití, ručně vedený nebo v provedení se spolujízdou obsluhy na plošince. Postavuje jednoduché vyklopení/zaklopení plošinky a postranní ochrany a už se vozík ERE optimálně přizpůsobuje každému typu použití. Nejlepší příklad: vykládka a nakládka nákladního automobilu. Díky vyšší rychlosti jízdy oproti ručně vedeným vozíkům může být zboží přeloženo hospo-

dárněji anebo může být transportováno na delší přepravní vzdálenosti.

Plošina přitom nabízí nejvyšší komfort a bezpečnost: Odpružení citelně zachycuje všechny nárazy, které vznikají např. při jízdě na hrbolatém povrchu nebo při přeježdění prahů. Z bezpečnostních důvodů se přitom plošina po jejím opuštění automaticky nezaklapává. Postavuje však nepatrný

impuls nohou a plošina se bezpečně zaklapne. Zakulacené kontury jak plošinky tak postranní ochrany zabraňují nebezpečí „zachycení se“ překážek, jako např. regálů nebo sloupků nákladních automobilů.

Potřebnou energii pro časově intenzivní manipulaci na dlouhé přepravní vzdálenosti získává manipulační vozík ERE z baterie o kapacitě až 375 Ah.

# ERE 220

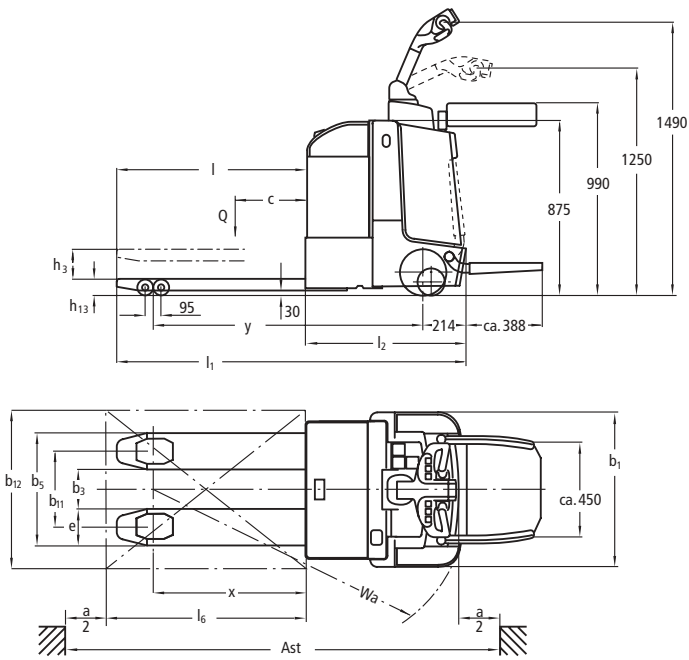

Označení	1.1	Výrobce (krátké označení)		Jungheinrich	1.1
	1.2	Označení typu vozíku		<b>ERE 220</b>	1.2
	1.3	Pohon		elektrický	1.3
	1.4	Ovládání		ručně vedený	1.4
	1.5	Nosnost/zatížení	Q (t)	2,0	1.5
	1.6	Těžiště břemene	c (mm)	600	1.6
	1.8	Odstup břemene	x (mm)	874 <sup>1)</sup>	1.8
	1.9	Rozvor náprav	y (mm)	1383/1448 <sup>1)</sup>	1.9
	Hmotnosti	2.1	Vlastní hmotnost	kg	530
2.2		Osové zatížení s břemenem vpředu/vzadu	kg	1080/1750	2.2
2.3		Osové zatížení bez břemene vpředu/vzadu	kg	650/180	2.3
Kola, podvozek	3.1	Obutí (celogumové, superelastické, vzduchové, polyurethan)		polyurethan	3.1
	3.2	Velikost pneu		230 x 77	3.2
	3.3	Velikost pneu		85 x 85	3.3
	3.4	Balanční kola (rozměry)		140 x 54	3.4
	3.5	Kola, počet vpředu/vzadu (x=hnaných)		1x + 2/4	3.5
Základní rozměry	3.7	Rozchod kol, vpředu	b <sub>11</sub> (mm)	340/370/500	3.7
	4.4	Zdvih	h <sub>3</sub> (mm)	125	4.4
	4.9	Výška oje v jízdní poloze min./max.	h <sub>14</sub> (mm)	1130/1400	4.9
	4.15	Výška spuštěných vidlí	h <sub>13</sub> (mm)	85	4.15
	4.19	Celková délka	l <sub>1</sub> (mm)	1873/1938 <sup>2)</sup>	4.19
	4.20	Délka včetně nosné desky vidlí	l <sub>2</sub> (mm)	723/788 <sup>2)</sup>	4.20
	4.21	Celková šířka	b <sub>1</sub> (mm)	770	4.21
	4.22	Rozměry vidlí	v/š/d (mm)	55/170/1150	4.22
	4.25	Vnější šířka vidlí	b <sub>9</sub> (mm)	510/540/670	4.25
	4.32	Světlá výška měřená uprostřed mezi nápravami	m <sub>2</sub> (mm)	30	4.32
	4.33	Min. šířka prac. uličky při paletě 1000x1200 transportované napříč	Ast (mm)	2089/2154 <sup>3)</sup>	4.33
4.34	Min. šířka prac. uličky při paletě 800x1200 transportované podélně	Ast (mm)	2139/2204 <sup>4)</sup>	4.34	
4.35	Poloměr otáčení	Wa (mm)	1613/1678 <sup>1)</sup>	4.35	
Výkonnostní údaje	5.1	Rychlost jízdy s/bez břemene	km/h	8,5/10	5.1
	5.2	Rychlost zdvihu s/bez břemene	m/s	0,04/0,05	5.2
	5.3	Rychlost spouštění s/bez břemene	m/s	0,065/0,04	5.3
	5.8	Max. stoupavost s/bez břemene	%	8/15	5.8
	5.10	Provozní brzda		Oj	
E-motor	6.1	Hnací motor výkon S <sub>2</sub> 60 min	kW	2,0	6.1
	6.2	Zdvihový motor výkon S <sub>3</sub> 15%	kW	2,0	6.2
	6.3	Baterie dle DIN 43531/35/36 A, B, C, ne		B	6.3
	6.4	Napětí baterie, Jmenovitá kapacita K <sub>s</sub>	V/Ah	24/345 (375)	6.4
	6.5	Hmotnost baterie	kg	288	6.5
Ostatní	8.1	Druh řízení jízdy		Impuls	8.1

- 1) Nosná část spuštěná: +90 mm  
 2) S vykloupenou plošinkou: +390 mm, s pevnou plošinkou: +460 mm  
 3) Nosná část spuštěná: +90 mm; diagonálně podle VDI: +337 mm  
 4) Nosná část spuštěná: +90 mm; diagonálně podle VDI: +190 mm

# Přednosti

## Výkonný motor a „inteligentní“ řízení

Pokročilá pohonná technika a řídicí elektronika (Speed Control) zaručují bezpečné jízdní vlastnosti s možnostmi přizpůsobení manipulačního vozíku na každý druh použití:

- Přednastavená rychlost na spínači rychlosti je dodržována v každé jízdní situaci – i v případě stoupání či klesání.
- Při samovolném sjetí na rampě nebo nakloněné rovině je manipulační vozík ERE 220 automaticky zabrzděn.
- Individuálně nastavitelné jízdní parametry umožňují optimální přizpůsobení každému druhu použití.
- Zpětné získávání energie díky generátorové brzdě aktivované při snižování rychlosti jízdy.

## Flexibilní možnosti použití

Rozličné provedení plošinky (zaklapávací/pevná) umožňují rozdílné možnosti používání manipulačních vozíků:

Provedení č. 1: zaklapávací plošinka s postranními ochrannými bočnicemi.

- Možnost volby mezi provozy ovládané „ručně vedený“ nebo „spolujízda řidiče“.
- Redukovaná rychlost jízdy (6,0 km/h) při zaklapnutých ochranných bočnicích.
- Redukovaná rychlost jízdy (4,4 km/h) při provozu „ručně vedený“.

Provedení č. 2: pevná plošinka s uzavřeným stáním pro řidiče (volitelné).



Pevná plošinka

- Výlučně pro použití se spolujízdou řidiče.
- Oboustranná ochrana obsluhy.

## Robustní konstrukce pro intenzivní nasazení

- Rámy z kvalitní oceli tloušťky 8 mm.
- Dodatečná ochrana bateriového prostoru před nárazy.
- Vidle odolné proti zkrutu s táhlovou kinematikou – žádný průhyb na nosnících, způsobený především těžkým nákladem.

## Dlouhé provozní časy

Kapacita baterií až 375 Ah zaručuje dlouhé provozní časy.

- Krátká verze: 3 PzB 300 Ah.
- Dlouhá verze: 3 PzS 345 (375) Ah.



Robustní díky ochraně před nárazy a táhlové kinematice

## Optimální projíždění zatáček

Odpružená, hydraulicky tlumená kolečka – spojená kyvným vahadlem „Pro-Trac-Link“ rozdělují opěrnou sílu dle jízdní situace: rovnoměrně na všechna kolečka při přímém rozjezdu anebo koncentrovaně na vnější kolečka při průjezdu zatáčkou.

## Informace v každém okamžiku

Četné kontrolní instrumenty poskytují obsluze dobrý pocit, být o všech důležitých provozních údajích kdykoliv informován.

- Informační displej „CanDis“ (volitelné vybavení) s přídatným ukazatelem motorů a ukládáním servisního kódu.



Jungheinrich-CanCode a CanDis (volitelné vybavení)

- Aktivace manipulačního vozíku zadáním osobního identifikačního čísla PIN skrz CanCode“ (volitelné vybavení).
- Další možnosti nastavení jízdních parametrů (volitelné vybavení).

## Redukované nároky na údržbu

Použité komponenty mají zásadní vliv na redukci provozních nákladů.

- Lehký přístup ke všem agregátům umožněný inteligentní přední kapotou otevíratelnou uvolněním pouhých dvou šroubů.
- Malé opotřebení nosných koleček při šikmém nájezdu na rampy. Obě dvě balanční kolečka se nacházejí díky mechanickému spojení vždy ve stejné výšce. Proto jinak volně visící kolečko nenarazí na rampu a tím se nepoškozuje.
- Deformační prolisy – exklusivně u firmy Jungheinrich – zaručují i v případě nejtěžších nasazení dlouhou životnost nosných koleček.

## Volitelné vybavení

- Elektrická oj.
- Naváděcí kolečka.
- Ochranná mříž nákladu.
- Úprava pro boční výměnu baterie.
- Mrazírenské provedení.

## Jungheinrich (ČR) s.r.o.

Modletice 101

251 01 Říčany

Tel.: 313 333 111, 333

Fax: 313 333 777, 160

info@jungheinrich.cz

www.jungheinrich.cz

ISO-9001, ISO-14001  
Certifikace systému kvality  
a ochrany životního prostředí



Manipulační vozíky  
Jungheinrich odpovídají evropským  
bezpečnostním normám



**JUNGHEINRICH**  
Pomůžeme Vám nahoru.